

## 안타리 윈드머신 AF-5XR

### ⊙ 사용 설명서



### ○ 제품사양

전원	AC220V-240v, 60HZ 7.5A
소비전력	1600W
Airflow	(H)1743CFM, (M)1567CFM, (L)1351 CFM
Noise level	68.5dB ( Max.Output)
Fan Speed	1175~1289 RPM
하우징재질	Flame Retardant Plastic(PE9731)
컨트롤	매뉴얼, DMX512, WTR-10(무선리모트 포함)
인터페이스	XLR-5 Pin(DMX)
옵션액세서리	천정연결브라켓
무게	17.5 kg
크기	L558 W465 H578
DMX Channels	1채널, XLR 5핀

### ○ 제품구성

- ①AF-5\*1 ②파워코드\*1 ③WTR-10 무선리모트 ④사용설명서(영문)

### ○ AF-5 외관

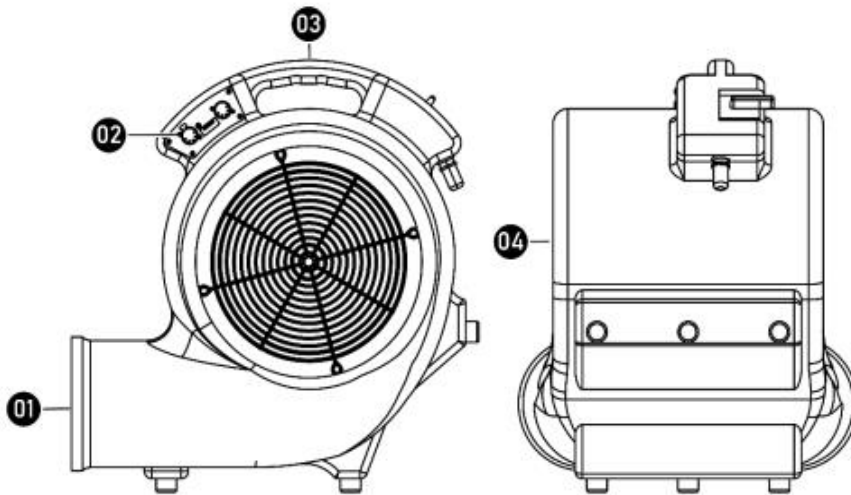

01. Air Outlet	03. Handle
02. XLR 5-Pin DMX	04. Air Inlet

### ○ 사용방법

- 1 기기를 평평한 표면 위에 놓습니다. 기기 주위에 최소 50cm의 공간을 확보합니다.
- 2 전원을 기기에 연결합니다. 기기의 라벨을 참조하여 정격전압을 확인하십시오.

- 3 파워를 켜고, 로터리 스위치를 1-3까지 돌려 팬스피드를 조절합니다. 멈추려면 스위치를 '0' 으로 돌립니다
- 4 사용종료 시에는 작동을 중지 한 후 전원코드를 뽑습니다.

○ 컨트롤 방법

기기는 아래의 여러가지 모드로 작동되며 작동 우선순위는 아래와 같습니다.

- Manual
- DMX512
- Wireless

○ Control Panel 제어방법

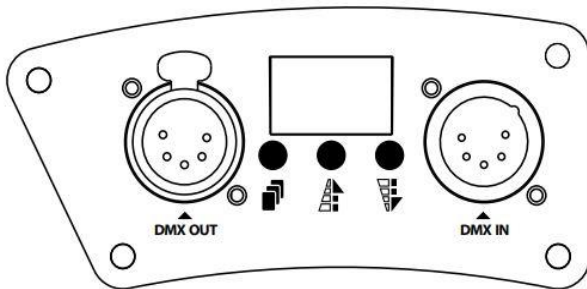

버튼	기능
[MENU]	설정메뉴를 스크롤
[UP]	바람세기 UP
[DOWN]	바람세기 DOWN

<Control Menu>

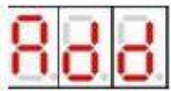

DMX 주소설정 (1~512까지)



디스플레이 자동 차단 on/off



수동 풍속 제어 on/off

\* 팬의 풍속은 회전 스위치, 무선 리모컨 또는 DMX 컨트롤러를 사용하여 3단계로 조정할 수 있습니다.



소프트웨어 버전보기

○ DMX 채널기능

DMX value	Function
0~9	fan off
10~89	low speed
90~169	medium speed
170~255	high speed

○ WTR-10 무선리모트(포함)

A	발사 (풍속조절가능 : 첫 번째 작동:낮음 → 두 번째 작동: 중간 → 세 번째 작동: 높음)
B	발사 중지



## ○ 페어링

수신기는 5개의 송신기를 등록(페어링)할 수 있습니다.

Step1. 기기를 켜면, LCD스크린 패널에 **PRF** 15초 동안 표시 됩니다.

15초 이내에 W-1 송신기의 A버튼을 누르면 기기와 페어링 됩니다.

Step2. 여러 개를 페어링 할 경우 Step1 을 반복합니다

## ○ 옵션악세사리



OPTIONAL AF-5-HB Hanging Bracket

## ○ 주의사항

- 1 대한민국에서 사용할 수 있게 제작된 제품으로 접지형 AC 220V전원에 연결하십시오.
- 2 비 혹은 습기에 노출시키지 마십시오.
- 3 통풍이 잘 되는 곳에 설치하고, 기계 주위에 최소50cm의 공간을 두십시오.
- 4 사용법 도움 및 정상적인 작동이 되지 않을 경우 고객센터로 문의 하십시오.
- 5 최소 1회/1개월 작동하여 주십시오.

## ○ 무상보증 면책 조항

Antari가 제조한 제품에 대해서 재료 및 기술에 결함이 없음을 1년동안 보증합니다.

본 보증에 따른 당사의 의무와 책임은 당사에서 수리 또는 교체하는 것에 국한됩니다.

부적절한 사용이나 사용자의 과실로 인한 고장은 무상수리나 교체가 적용되지 않습니다.

성능에 영향을 미치는 제품 변경, 수리, 조립, 부주의, 오용등으로 인한 어떤 종류의 손실이나 손해에 당사는 책임지지 않습니다.



미래인터내셔널 주식회사

경기도 군포시 고산로148번길17 군포IT밸리 B동1806호,1807호

대표전화 031-395-4020~4021

홈페이지 [www.antari.co.kr](http://www.antari.co.kr)